

Brukerhåndbok

2200 SERIEN HEISER - LIL' HOISTER

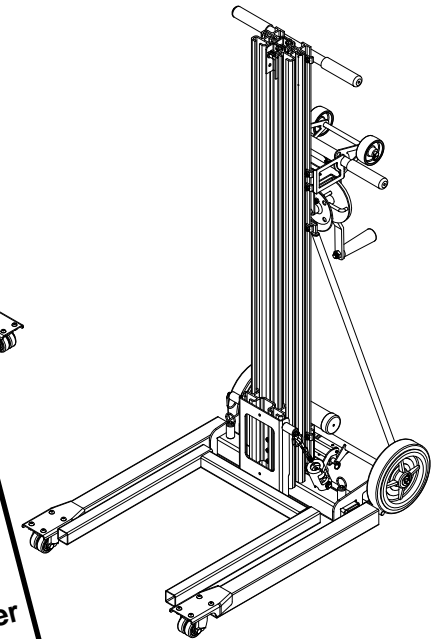
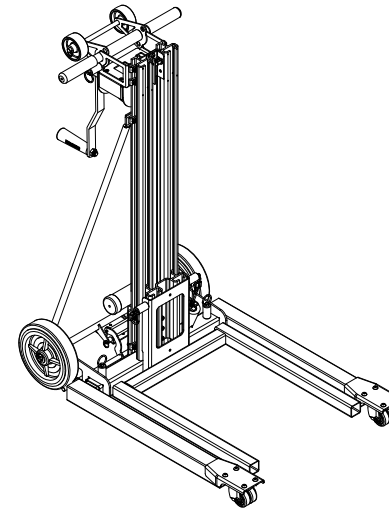

ADVARSEL!
 Les og forstå denne
 brukerveiledningen før heisen
 tas i bruk.
 Gjør deg kjent med mulige farer
 med å bruke denne enheten.
 Kontakt SUMNER
 hvis du har spørsmål.

SUMNER®

US

7514 Alabonson Road
 Houston, TX 77088
 phone: 281-999-6900
 fax: 281-999-6966

Canada

1721 Bishop St. Unit #4
 Cambridge, ON N1T 1N5
 phone: 519-623-2300
 fax: 519-623-0744

UK

Unit A6, Haybrook Industrial Estate
 Halesfield 9
 Telford, Shropshire TF7 4QW
 phone: 011-44-1952-586517

VEDLIKEHOLDSLOGG

Heisens modellnummer _____

Heisens serienummer _____

Vedlikehold utført:

Handling _____ Dato _____

Handling _____ Dato _____

Handling _____ Dato _____

Handling _____ Dato _____

Handling _____ Dato _____

Handling _____ Dato _____

Handling _____ Dato _____

Handling _____ Dato _____

Handling _____ Dato _____

Handling _____ Dato _____

Handling _____ Dato _____

Handling _____ Dato _____

Handling _____ Dato _____

SIKKERHETSINSTRUKSJONER FOR BRUKEREN



VIKTIG

Les og forstå denne Brukerveiledningen før heisen tas i bruk.



Kontroller stroppen før bruk. Må ikke brukes hvis stroppen er frynset, slitt, oppskjært, brent eller på annen måte skadd.



Må kun brukes på en fast og jevn overflate. Hold arbeidsområde rent og ryddig og fritt for rot.

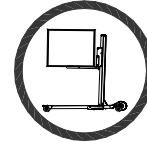

Sjekk lastebalansen før heving. Brukes ikke før støttebeina er riktig montert. **Må aldri gå ut over angitt lastekapasitet.**



Må ikke arbeides med på ustødige underlag som et lasteplan.

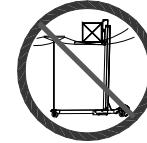

Hold klaring til luftkabler og lignende hindringer.

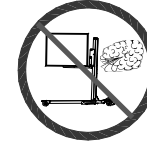

Må aldri brukes i sterk vind. Heising av last når det blåser kraftig kan føre til at heisen tipper over og mulig personskade.



Stå ikke under hevet last.

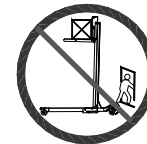

Gå aldri fra en heis med hevet last.

FEILSØKING-SKJEMA

PROBLEM	ÅRSAK	LØSNING
Stengene går ikke opp! Overlasting. Sjekk at lasten ikke går over 300lbs./140 kilo laste- grensen.		Fjern overvekt.
	Lasten er kansjye ikke riktig plassert på gafflene.	Sjekk lastekapasitet og omplasser lasten.
	Hindringer i sleidespor. Sjekk sporene for rusk, grease eller annet som er til hinder.	Rengjør stangseksjonene med avfettingsmiddel eller rengjøringsmiddel for bremse og smør med silikon.
	Kontroller løftestroppen for skade.	Hvis stoppen er frynset, oppskjært eller slitte, må den skiftes.
	Sleidesporene er rene, men stengene glir likevel ikke fritt.	Kontroller stangseksjonene for skade. Skift skadet stangseksjon.
Lasten beveger seg langsomt nedover	Vinsjbremsen eller sperrehaken er ikke korrekt montert.	Når lasten er i stilling svesves vinsjhåndtaket framover en halv omdreining mot heisen for innstilling av bremsen.
Vinsjen er kontrollert, men bremsen virker ikkevel ikke	Bremsehaken eller sperrehaken er feil montert eller er skadd og/eller slitte.	Skift ut vinsjen.
Vinsjen er vanskelig å svelle	Bremsen er for stram.	Fjern lasten. Drei vinsjhåndtaket mot klokka.
	Bremsen vil ikke utløses.	Skift ut vinsjen.
Hvis ingen av disse løsningene kan ordne problemet...		Kontakt kundeservice hos forhandler.

Bemerk: Stangseksjonene kan heves uten rekkefølge når lasten er nær maksimum kapasitet. Skjer dette vil stengene rette seg ved bruk når lasten er tatt av gafflene. Beveigelse i stangseksjonene vil ikke påvirke gafflernes stilling. Vognen må heves til toppen av stangseksjonen før stangseksjonene begynner å heves, og den bør senkes sist.

Må ikke brukes som personheis. Ikke sitt eller stå på gafflene.



Klatre ikke i stengene eller legg sidelast på stengene. Bruk ikke enheten som støtte for stiger som brukes for klatring eller heising.



Må ikke brukes utendørs i tordenvær eller i dårlig vær.



Bruk riktig bekledning. Hjelme, vernesko og hansker bør brukes som verneutstyr når heisen brukes.



Unngå lek rundt utstyret og hold folk på sikker avstand. Barn må ikke bruke heisen og hold dem alltid unna steder der heisen brukes.

Misbruk ikke heisen. Bruk den bare til å utføre de funksjoner heisen er konstruert for.

Bruk ikke to heiser sammen for løft som overstiger kapasiteten til et enkeltløft.

Før hver bruk må alle bevegelige deler og løftestroppen kontrolleres for å sikre at de fungerer riktig.

10. Sveiv kabelslakken jevnt og stramt over på trommelen.
11. Sett vinsjdeksele på plass.

Generelt vedlikehold:

1. Kontroller vinsjhåndtaket for slitasje og at det ikke er noe som er bøyd.
2. Kontroller 7,5 cm-hjulene montert på vinsjen for skade og at de løper jevnt.
3. Undersøk alle bolter og muttere, og sjekk at de er faste.
4. Støttebein, gafler, klammer og understell bør være uten bulker og skade.
5. Sjekk for skade(bulker) som kan hindre at løftestroppen løper fritt.
6. Sjekk at løftestroppen ligger nedpå flatt og ikke har vridninger som kan hindrer at den løper fritt.
7. Kontroller støttebeina ved å føre dem i stillingene for sjekk av låsmekanismen.
8. Kontroller stengene og festestroppen.
9. Hev stangseksjonene og kontroller at de kan beveges fritt og uten hindringer.
10. Sjekk at trinsehjulene og 20 cm-transporthjulene løper fritt og er uten skader.
11. Kontroller at alle stangdekslene er festet på heisen.

ADVARSEL



Skift ut alle slitte eller skadde deler kun med reservedeler fra Sumner .

ADVARSEL



Gjøres det modifikasjoner på heisen kan det medføre skade eller død!

BRUKSVEILEDNING

1. Flytting av heisen til arbeidsplass (ingen last)

Heisen flyttes vanligvis til arbeidsplassen ved å vippe den bakover og rulle den på 15 cm- hjulene. **Bemerk: Ikke trekk den etter lastestroppen.**

2. Flytting av heisen til arbeidsplassen (med last)

Selv om det er best å flytte enheten til arbeidsplassen uten last, kan lettere last transporteres så lenge enheten rulles på trinsehjulene og transporthjulene på en plan overflate. Plasser alltid lasten lavest mulig før heisen flyttes.

FARE



Hvis last transporteres, må den sikres på gaflene for å unngå at den beveger seg.

ADVARSEL



Flytting av enheten med hevet last, bør begrenses til kortere avstander, dvs. 4-5 meter.

Hvis det er nødvendig å flytte enheten med hevet last:

- Sjekk at området er fri for hindringer.
- Hold personer unna lasten og bak operatørens posisjon
- Flytt enheten langsomt og unngå brå bevegelser
- Sjekk at lasten er sikker og riktig balansert. Om lastekapasitet, se side 14.

VEDLIKEHOLDSTRUKSJONER

Før hvert bruk:

1. Kontroller at løftestroppen ikke er frynset, oppskjært eller brent. Ved synlig skade på stroppen, må ikke heisen brukes.
2. Sjekk at vinsjen arbeider uhindret og at stroppen ikke er i vase på vinsjrommelen.
3. Kontroller at ikke noe på gafflene, støttebeina eller understellet er bøyd.
4. Sjekk at trinsehjulene løper fritt.

Anbefalt kontroll hver 6. måned:

1. Kontroller at løftestroppen ikke er frynset, oppskjært eller brent. Ved synlig skade på stroppen må ikke heisen brukes.
2. Sjekk at vinsjen arbeider uhindret, og at det ikke er løse eller skadde deler.

Vedlikehold av vinsjen:

1. Sjekk at begge vinsjdeksele er på heisen.
2. Sjekk sperrehake og bremssehake for slitasje. Ved synlig slitasje, må vinsjen skiftes. Hvis ikke smøres begge deler med en lett olje.
3. Kontroller geartannhjul for slitasje. Hvis det ikke er noe synlig tegn på slitasje, "pusse" tennene med 50-wt. Motorolje.
4. For riktig bremsjustering, se Feilsøkingsskjema på side 17.

Utskifting av løftestroppen:

1. Senk vognen og fest sikkerhetssperren..
2. Fjern det store geardekslet fra vinsjen.
3. Løsne klammen fra toppen av frontstangen.
4. Fø festebolten for løftestroppen ut av klammen og ut av øyet på stroppen.
5. Bruk vinsjen til å trekke den gamle løftestroppen gjennom heisen. Noter retningen på føringen av kabelen/tauet.&
6. Fjern bolten som fester løftestroppen til trommelen og fjern den gamle stroppen.
7. Fest den nye løftestroppen (enden uten merke) til klammen på toppstangen.
8. Før den nye løftestroppen gjennom heisen og bruk notatet fra punkt 5.
9. Fest den nye stroppen til vinsjrommelen og bruk pluggen fra punkt 6.

Bemerk: Løftestroppen må føres fra bunnen av vinsjen over til høyre side av trommelen (sett fra heisens bakside). Å sveive inn løftestroppen over på trommelens venstre side vil hindre bremsfunksjonen.

3. Heving og senking av laster

Bruk vinsjen til å sveive gafflene opp eller ned til ønsket stilling.

All ustødig last må *balanseres* og *sikres* på gafflene før heising.

Vær observant på hindringer over hodet. Drei vinsjsveiven med klokka for å heve lasten, og mot klokka for å senke lasten.

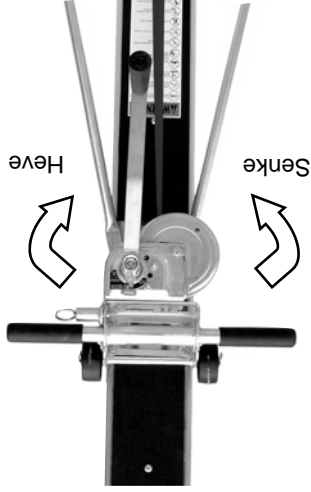

Sjekk at golvet er plant.



ADVARSEL
Forbudt å sitte på heisen. Dette er ikke en personheis, og bør aldri brukes til heising eller flytting av personer.

4. Fjerning og reversering av gafflene

Gafflene på 2200 serien kan fjernes. Fjerning av gafflene anbefales for lagring og er nødvendig for reversering. Gafflene kan reverseres for å få til øket løftehøyde.

For å montere og trekke inn gafflene, har en liten "krok" blitt plassert på innsiden av gaffelsveisen.

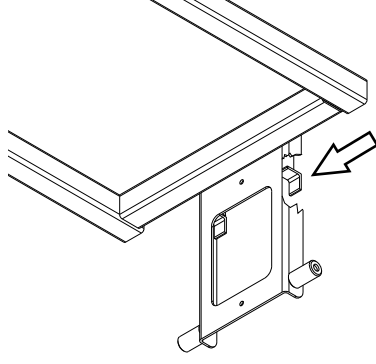

LOAD CAPACITY CHART

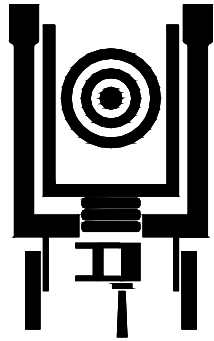

ADVARSEL



Lastens tyngdepunkt må ikke være mer enn 50 cm fra vognen.

ADVARSEL



Lastens tyngdepunkt bør alltid være sentrert mellom gaffelarmene og så langt bak på heisen som mulig.

2200 Heis Serien Lastekapasitet (Lbs)

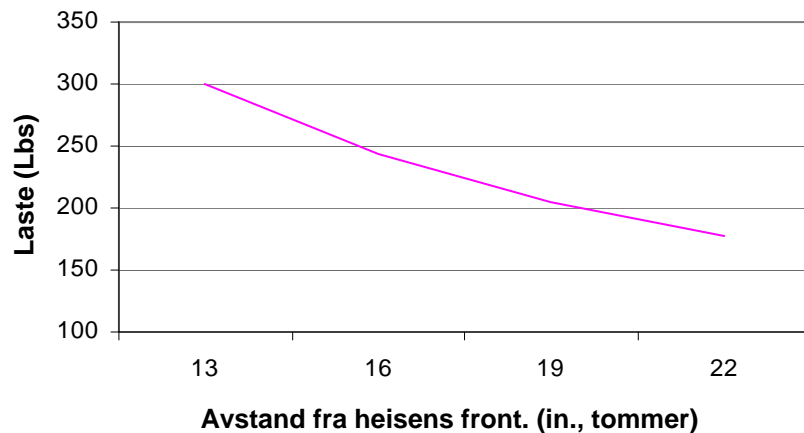

For å fjerne gaflene må to fjærbelastete bolter løses ut. Drei toppen av gaffelen bort fra heisen mens gaffelen samtidig føres ned. Når gaffelen glir ned, vil det utløse krokfestet på baksiden på av vognen.

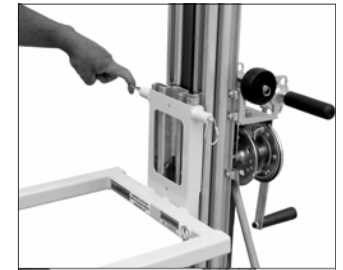

Reverser denne prosedyren for å montere gaflene.

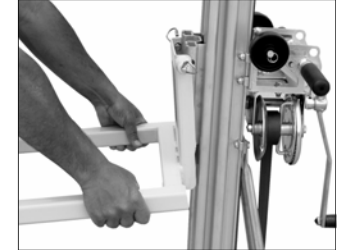

For å snu gaflene dreies de 180°. Sett gaffelhælen ned på vognen. Dette vil kople kroken til vognens bakside. Trekk i ringene på fjærboltene samtidig som gaffelenheten dreies tilbake på heisen.



5. Bruk av støttebein

2200 Serien med heiser vil komme med støttebeina i vertikal lagringsposisjon. Før gaflene festes og heisen brukes., må støttebeina dreies i stilling for bruk .



FARE



Monteres gaflene og/eller brukes heisen med støttebeina i lagringsstilling , vil det medføre at heisen blir ustødig.

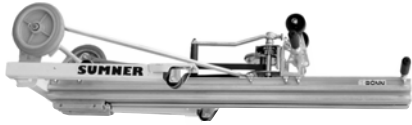
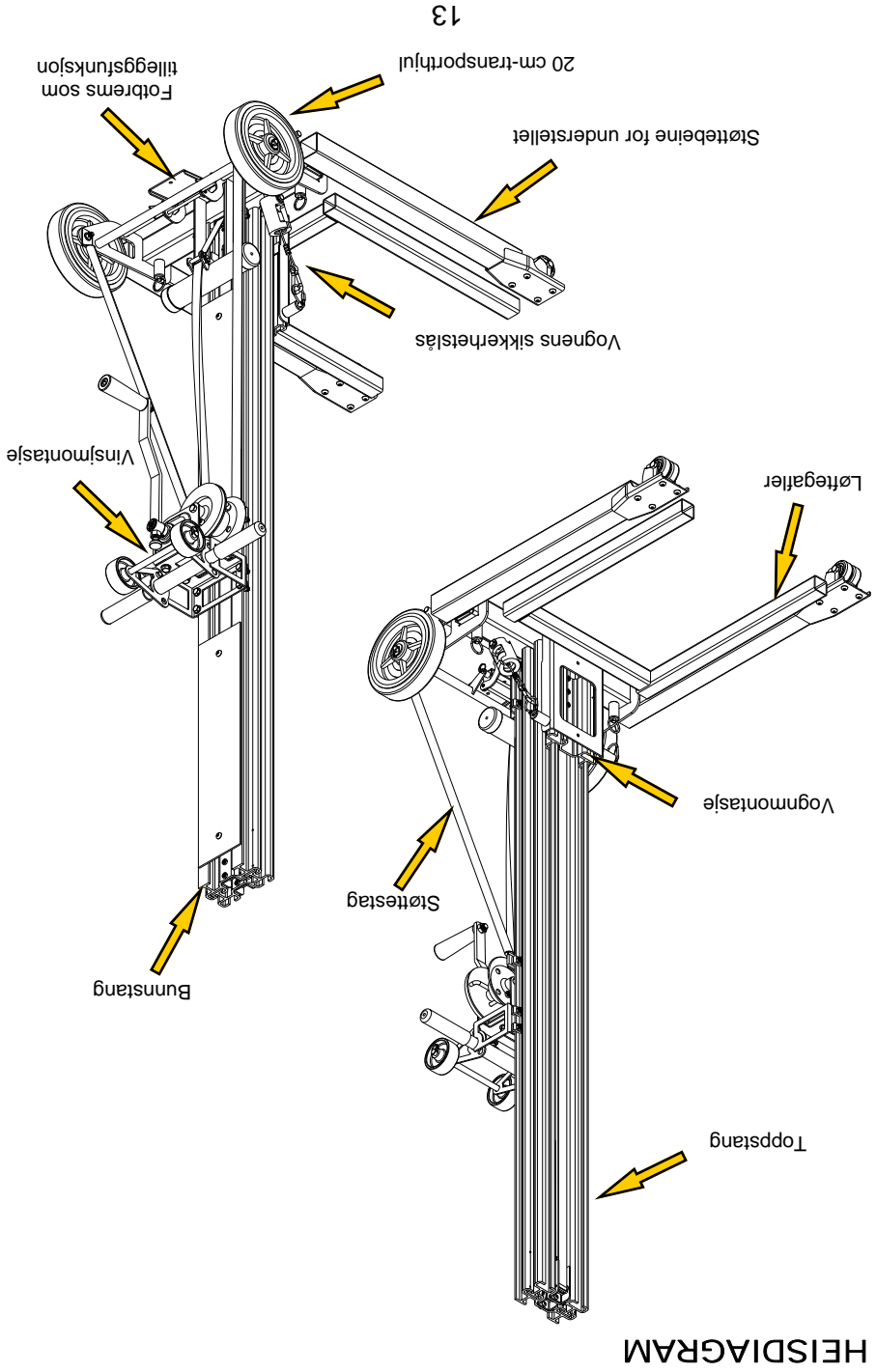

For å få støttebeina i ny posisjon, legges heisen plant.

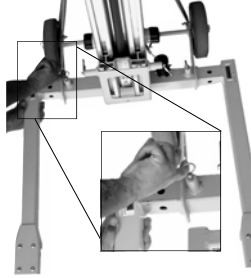

Med den ene hånden trekkes fjærboltene ut mens andre hånden trekker ut støttebeinet fra understellet. Drei støttebeinet 90° og sett det inn i understellet med den ene hånden mens den andre hånden trekker ut den fjærbelastede pluggen . Gjenta dette med det andre beinet.



Beina kan plasseres i to stillinger, small og bred. Small stilling gjør at man kommer til i trange rom. Selv om det ikke er påkrevd, gir bred stilling bedre stabilitet på heiser større enn 8 fot.

6. Sikkerhetslås for vognen



ADVARSEL
 Heising av last uten at de fjærbelastete boltene er på plass i hullene i støttebeina kan føre til at heisen blir ustødig og/eller tipper over.

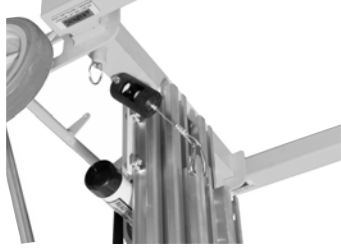

2200 Serien med heiser leveres med sikkerhetssperrer montert på vognen. Hensikten med denne låsen er å forhindre at stangseksjonene trekkes ut. For å bruke heisen må låsen utløses fra vognen og støttebein og gaffler klarføres for bruk.

SPESIFIKASJONER

Dimensjoner	2204		2206		2208		2210	
	(in.)	(cm)	(in.)	(cm)	(in.)	(cm)	(in.)	(cm)
Høyde pakket	57,7	146,6	43	109,2	57,7	146,6	69,7	177,0
Lengde pakket	12,5	31,8	12,5	31,8	12,5	31,8	12,5	31,8
Høyde i arbeid	57,7	146,6	43	109,2	57,7	146,6	69,7	177,0
Lengde i arbeid	40,3	102,4	40,3	102,4	40,3	102,4	40,3	102,4
Understellsbredde (small)	25,3	64,3	25,3	64,3	25,3	64,3	25,3	64,3
Understellsbredde (bred)	31,3	79,5	31,3	79,5	31,3	79,5	31,3	79,5
Bakkeklaring	0,8	2,0	0,8	2,0	0,8	2,0	0,8	2,0
Lastehøyde (minimum)	1,5	3,8	1,5	3,8	1,5	3,8	1,5	3,8
Maksimum Høyde (gafflene nede)	49,7	126,2	65,9	167,4	95,9	243,6	119,9	304,5
Maksimum høyde (gafflene oppe)	62	157,5	78,2	198,6	108,2	274,8	132,2	335,8
Gaffelspesifikasjoner								
Gaffelbredde	17,7	45,0	17,7	45,0	17,7	45,0	17,7	45,0
Gaffellengde	21	53,3	21	53,3	21	53,3	21	53,3
Gaffelvekt	10,6	26,9	10,6	26,9	10,6	26,9	10,6	26,9
Vekt								
Nettovekt	83 lbs.	38 kg	89 lbs.	41 kg	95 lbs.	43 kg	106 lbs.	48 kg
Lastekapasitet (13" L.C.)								
	300 lb.	140 kg	300 lb.	140 kg	300 lb.	140 kg	300 lb.	140 kg



Vognens sikkerhetslås kan koples til enten vognen eller gafflene. Når den koples til gafflene, må vognen senkes helt ned. Fest sikkerhetssperren på siden av gaffelmontasjen.



Gjør motsatt for å fjerne sikkerhetssperren.

Når heisen brukes, kan sikkerhetssperren kveiles opp og legges vekk.

Hvis man ved et uhell sveiver vinsjen før sikkerhetssperren er frakoplet, vil gummistopperen trekkes gjennom kassen/stativet for å hindre skade på heisen. For å tilbake stille sikkerhetssperren, settes gummistopperen tilbake i kassen via åpningen i siden.

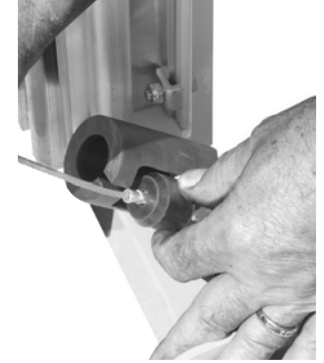

7. Lagring og transport av heisen

For å lagre og/eller transportere heisen fjernes gafflene (beskrevet i del 4), sett beina i lagringsstilling, (beskrevet i del 5) og snu vinsjhåndtaket. For å snu vinsjhåndtaket, trekkes den

fjærbelastede bolten med en hand, mens vinsjhåndtaket trekkes av med den andre hånden. Drei håndtaket 180° og sett det tilbake på plass. Dette sikrer vinsjhåndtaket ved transport eller lagring.



FUNKSJONSVÅLG

Fotbremsen (784218)

2200 Heis-Serien kan utstyres med fotbrems. Bremsen kan monteres på fabrikk, eller kan bestilles som tilleggsutstyr.



For å bruke bremsen trykkes bremspedalen inn med foten til bremsen låser. Høres et klikk, skal bremsen være i låst stilling.



For å utløse bremsen, føres foten inn under bremspedalen og trekk opp helt til bremsen frikoples.



Arbeidsbrettet (784240)

2200 Heis-Serien kan utstyres med arbeidskuff/brett. Brettet tas lett på og av uten å fjerne gatløpe.



Sikkerhetsbremsene anbefales når brettet brukes.

Dobbelt hjulsett (784258) 2200 Heis-Serien kan utstyres med dobbelt sett med hjul. Doble hjul gir ekstra støtte når heisen brukes som håndlaster eller i terreng.



11



Med støttebeina og vinsjhandtaket i lagringsstilling, er heisen lagt sammen og kan lett stues vekk i lodrett stilling.

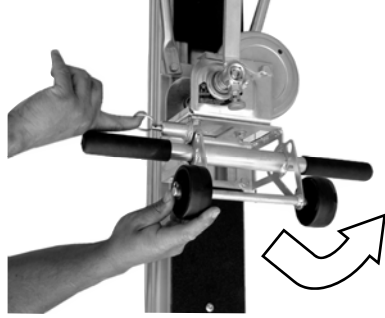

Når heisen transporteres, kan det være nødvendig å bruke 7,5 cm-vinsj-transporthjulene for å få lastet heisen på varebil eller lastebil. Dette gjøres ved å trekke ut fjærelastet bolt med en hånd mens hjulmontasjen dreies med den andre hånden. Når hjulmontasjen er dreiet helt rundt, låses fjærboten. **Bemerk:** Når 7,5 cm-hjulene er svingt helt ut og låst i transportstilling, kan ikke vinsjhandtaket sveives.



For å laste heisen på varebil eller lastebil, lenes heisen bakover mot vinsjiden helt til 7,5 cm-hjulene berører lastepanet. Løft bunnen av heisen og rull den på plass.



Sjekk at sikkerhetssperren for stengene er trygt festet til vogn/gaffel før transport.

10