

RISOLUZIONE DEI PROBLEMI

SOLUZIONE	CAUSA	PROBLEMA
Eliminare il peso eccessivo.	Sovraccarico. Verificare che il carico non ecceda il limite di 70 kg. (150 libbre).	I montanti non si sollevano in successione.
Verificare la capacità di carico e riposizionare il carico.	Il carico potrebbe non essere stato centrato adeguatamente sull'intelaiatura di sostegno.	
Pulire le sezioni del montante con uno sgrassatore o pulitore di freno e lubrificare con un lubrificante al silicone.	Cuscinetti di scorrimento ostruiti. Ispezionare le guide per eventuali detriti, grasso o qualsiasi corpo estraneo.	
Se il cavo (o i cavi) di sollevamento è tagliato, usurato o sfilacciato sostituire il cavo (o i cavi).	Ispezionare eventuali danni al cavo (o ai cavi) di sollevamento.	
Ispezionare eventuali danni alle sezioni dei montanti. Sostituire la sezione di montante danneggiata.	I cuscinetti di scorrimento sono puliti ma i montanti non scorrono liberamente.	
Serrare il contraddado sull'albero del verricello completamente in basso, poi ruotare indietro di mezzo giro.	Il freno sul verricello o la leva a cricco non sono installati correttamente.	Il carico viene abbassato lentamente.
Sostituire i componenti usurati o danneggiati.	Il dente d'arresto del freno o la leva a cricco non sono installati correttamente o sono danneggiati e/o usurati.	È stato verificato il verricello e il freno non funziona.
Rimuovere il carico e ruotare in senso antiorario la maniglia del verricello.	Il freno è sovrainnestato.	Il verricello è duro da girare.
Sostituire i componenti usurati o danneggiati.	Il freno non si disinnesta.	
Chiamare il Dipartimento Assistenza Clienti del distributore.	Se nessuna di queste soluzioni sembra risolvere il problema ...	Se nessuna di queste soluzioni sembra risolvere il problema ...

NOTA : la sezione del montante potrebbe non funzionare in successione quando il carico è quasi alla capacità massima. Se ciò si verifica, i montanti si correggeranno durante l'uso continuo o quando il carico viene rimosso dall'intelaiatura di sostegno. Il movimento delle sezioni del montante non condizionerà la posizione del carico.

Indice

2	Responsabilità del proprietario
3	Istruzioni di sicurezza per l'operatore
5-10	Procedura di funzionamento
6	Trasporto del sollevatore nella zona di funzionamento
6	Trasporto del sollevatore con il carico
7	Sollevamento e abbassamento dei carichi
8	Collegamento delle traverse
8	Estensione delle guide di carico
9	Ganci di supporto del carico
9	Maniglia per sterzare
10	Freno antirrotamento
10	Magazzinaggio e trasporto del sollevatore
10	Specifiche
11	Diagramma del sollevatore
12	Istruzioni di manutenzione
13-14	Risoluzione dei problemi
15	Registro di manutenzione
16	

RESPONSABILITÀ DEL PROPRIETARIO

In questa pubblicazione, le parole **AVVERTENZA**, **ATTENZIONE** e **IMPORTANTE** saranno usate per avvertire l'utente di istruzioni speciali relative ad un funzionamento particolare che potrebbe essere pericoloso se eseguito in modo errato o incauto.

OSSERVARE ATTENTAMENTE !!

AVVERTENZA

 Pericoli o pratiche non sicure che potrebbero comportare gravi lesioni personali o la morte.

ATTENZIONE

 Pericoli o pratiche non sicure che potrebbero comportare lesioni personali lievi, danni al prodotto o alla proprietà.

IMPORTANTE

 Indica informazioni o istruzioni necessarie per il corretto funzionamento e/o la manutenzione.

Manutenzione generale:

1. Verificare eventuali usure e piegature della maniglia del verricello.
2. Esaminare tutti i dadi e bulloni per assicurarsi che siano serrati.
3. Gambe, traverse, guide, ganci di carico, montanti e la base devono essere esenti da ammaccature e danni.
4. Verificare eventuali danni (dentellature) che possono limitare il movimento delle sezioni del montante.
5. Verificare le gambe ruotandole in ciascuna posizione per verificare il meccanismo di chiusura.
6. Ispezionare i montanti e il dispositivo di fissaggio.
7. Sollevare le sezioni del montante per ispezionare che l'azione di scorrimento sia libera e agevole. Assicurarsi che i cuscinetti di scorrimento siano liberi da polvere e detriti e spruzzare un leggero strato di lubrificante al silicone sui cuscinetti di scorrimento.
8. Assicurarsi che le rotelle girino liberamente e non abbiano danni.
9. Verificare che tutti i coperchi del montante siano attaccati al sollevatore.

AVVERTENZA



Sostituire tutte le parti usurate o danneggiate solo con ricambi Sumner.

AVVERTENZA



Modificare il sollevatore in qualsiasi modo può causare lesioni o la morte!

ISTRUZIONI DI SICUREZZA PER L'OPERATORE



IMPORTANTE

Leggere e capire la Guida per l'operatore prima di usare il Sollevatore.



Ispezionare il cavo prima di ciascun uso. Non usare se il cavo è sfilacciato, usurato, tagliato, bruciato o altrimenti danneggiato.



Usare solo su superfici solide piane. Tenere l'area di lavoro pulita e libera da disordine e detriti



Verificare l'equilibrio del carico prima di sollevarlo. Non usare senza aver bloccato saldamente le gambe. **Non eccedere mai la capacità di carico nominale. Non sollevare più di una lastra di muro a secco alla volta.**



Assicurarsi dell'assenza di fili e ostruzioni aerei.

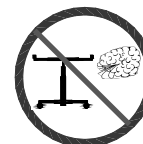

Non far funzionare in presenza di raffiche di vento. Il sollevamento di carichi durante vento forte può comportare il rovesciamento dell'elevatore con possibili lesioni per l'operatore.



Non stare in piedi su un carico sollevato.

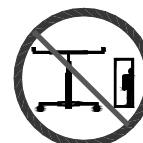

Non lasciare mai incustodito il sollevatore con un carico sollevato.

ISTRUZIONI DI MANUTENZIONE

Prima di ciascun uso:

1. Ispezionare il cavo (o i cavi) per eventuali sfilacciature, tagli o bruciate. Se si vedono danni sul cavo (o sui cavi) di sollevamento, non usare il sollevatore.

2. Accertarsi che il verricello funzioni liberamente e il cavo (o i cavi) di sollevamento non sia aggrovigliato sul tamburo del verricello.
3. Verificare eventuali piegature del gruppo intelaiatura di sostegno, gambe, montanti e base.
4. Assicurarsi che le rotelle si muovano liberamente.

Ispezione consigliata ogni 6 mesi:

1. Ispezionare il cavo (o i cavi) di sollevamento per eventuali sfilacciature, tagli o bruciate. Nell'eventualità di qualsiasi danno visibile al cavo (o ai cavi) di sollevamento, non usare il sollevatore.
2. Accertarsi che il verricello funzioni liberamente e che non vi siano parti danneggiate o allentate.

Manutenzione del verricello:

1. Assicurarsi che il coperchio del verricello si trovi sul verricello medesimo.
2. Verificare l'eventuale usura delle leve a cricco e del dente d'arresto del freno. In caso di usura visibile, sostituire i componenti. Altrimenti, lubrificare entrambe le parti con un olio leggero. 3. Per un'adeguata regolazione del freno ved. la sezione "Risoluzione dei problemi" alla pagina 15.

Sostituzione del cavo (o dei cavi) di sollevamento:

1. Abbassare i montanti per innestare il dispositivo di bloccaggio di sicurezza.
2. Rimuovere il grosso coperchio dell'ingranaggio del verricello.
3. Scollegare il cavo (o i cavi) dal tamburo del verricello. **Annotarsi la direzione dei cavi avvolti attorno al tamburo.**
4. Rimuovere il gruppo intelaiatura di sostegno dalla parte superiore del sollevatore.

5. Rimuovere il gruppo montante e poggiarlo piatto su una superficie di lavoro.
6. Estendere il montante centrale sino ad esporre le sei brugole.
7. Rimuovere le sei brugole.
8. Far scorrere il montante centrale e superiore dal fondo del montante esterno.
9. Ripassare il nuovo cavo (o cavi) attraverso il sollevatore usando il cavo (o i cavi) esistente come guida.

10. Attaccare il cavo (o i cavi) al tamburo del verricello assicurandosi che il cavo (o i cavi) sia avvolto nella direzione giusta. **Nota: il cavo (o i cavi) devono essere avvolti nella direzione indicata al passaggio 3.**
11. Avvolgere il cavo (o i cavi) allentato in modo teso e uniforme per la lunghezza del tamburo di carico.

12. Riposizionare le sezioni del montante centrale e superiore nel montante esterno.
13. Riposizionare le sei brugole.
14. Riposizionare il coperchio del verricello.

Non usare per sollevare persone. Non sedersi o stare in piedi sul sollevatore.

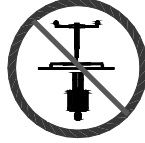

Non salire né mettere carichi laterali sul montante. Non usare l'unità per appoggiarvi scale su cui salire o issarsi.



Non usare l'unità all'aperto in presenza di tuoni, fulmini o cattivo tempo.



Indossare abbigliamento adeguato. Durante il funzionamento di questo sollevatore occorre indossare, quale misura precauzionale, casco, scarpe di sicurezza e guanti.



Evitare di giocare attorno ai macchinari e tenere gli astanti a distanza di sicurezza. Non consentire ai bambini di far funzionare questa unità e tenerli sempre lontani dalle aree di lavoro.

Non usare il sollevatore in modo improprio. Eseguire solo le funzioni alle quali il sollevatore è destinato.

Non usare mai due sollevatori in tandem per sollevare un carico che eccede la capacità di un singolo sollevatore.

Prima di ciascun uso dell'unità, ispezionare tutte le parti mobili e il cavo (o i cavi) di sollevamento per assicurarsi che siano in buone condizioni di funzionamento.

DIAGRAMMA DEL SOLLEVATORE

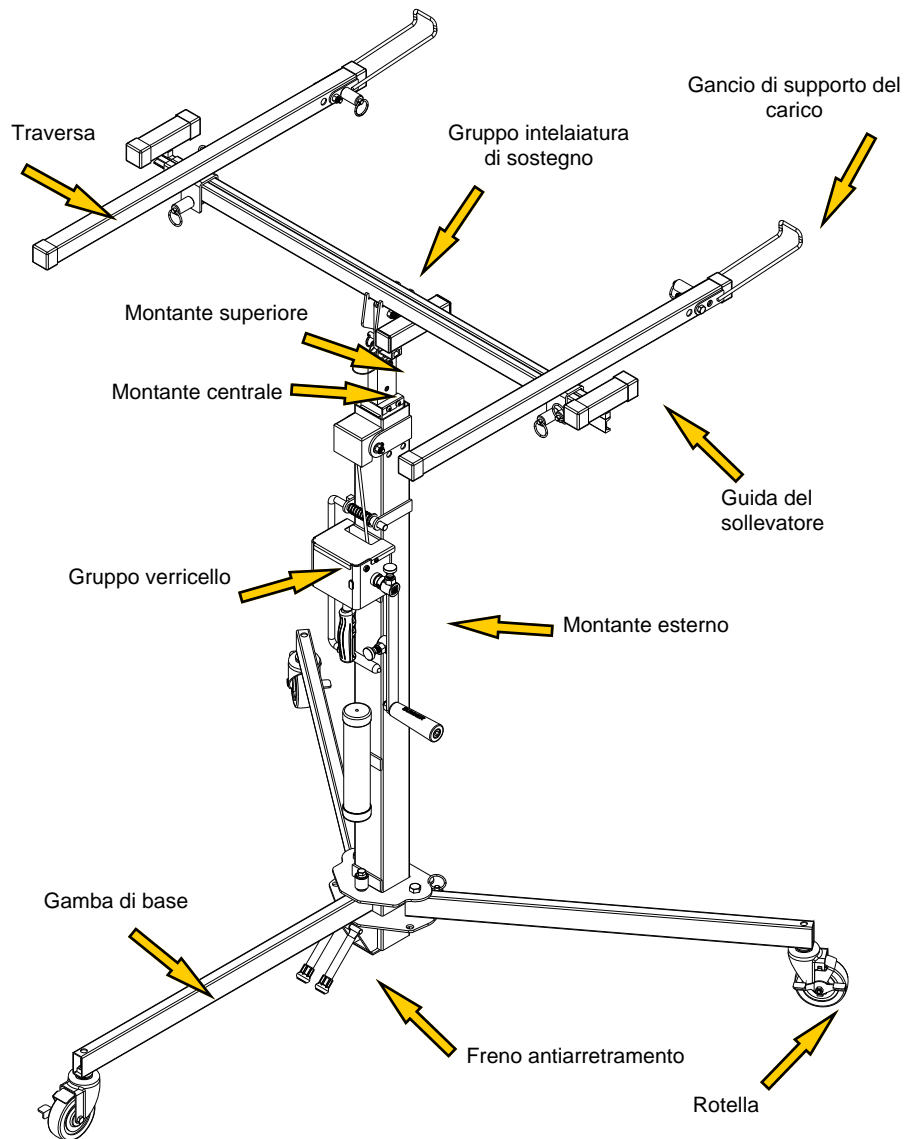

12

PROCEDURA DI FUNZIONAMENTO

1. MONTAGGIO DEL SOLLEVATORE PER MURI A SECCO



Il sollevatore di Muri a secco serie 2300 arriverà in tre sezioni, la Base, il Montante e l'Intelaiatura di Sostegno. Il montaggio completo richiederà meno di cinque minuti.

Per montare il sollevatore, prima aprire le gambe sul gruppo base nella loro posizione di funzionamento. Assicurarsi che gli stantuffi caricati a molla siano innestati completamente e che le gambe siano bloccate saldamente in posizione. Poi, collocare saldamente il gruppo montante nella base. Assicurarsi che l'anello di centraggio del montante sia saldamente fissato sull'asta di riferimento della base.

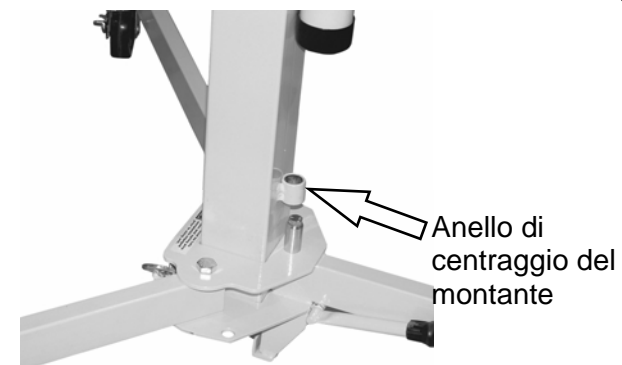
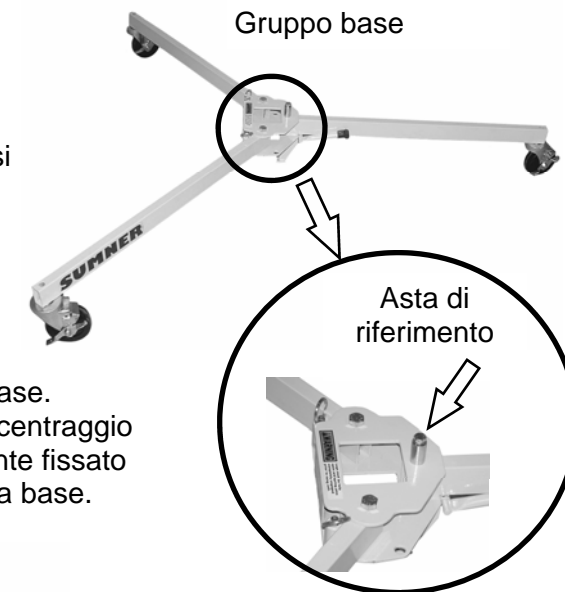

5

SPECIFICHE

2311	
Dimensioni (cm. / in.)	(in.)
Altezza (Funzionamento)	63
Lunghezza (Funzionamento)	52
Ampiezza di base	55
Luce libera di fondo	1.5
Altezza del carico (minima)	34
Altezza del carico (massima)	138
Specifiche dell'intelaiatura di sostegno	
Lunghezza dell'intelaiatura di sostegno (max.)	119
Lunghezza dell'intelaiatura di sostegno (min.)	49
Ampiezza dell'intelaiatura di sostegno	41
Peso netto (kg. / lb.)	99 lb
45 kg	
Capacità di carico (13" L.C.)	150 lb
70 kg	



Anteriore

Infine, collocare il gruppo intelaiatura di sostegno sul montante. Assicurarsi che l'intelaiatura di sostegno sia bloccata nel montante con il perno di bloccaggio e che questa sia rivolta nella direzione giusta.

2. TRASPORTO DEL SOLLEVATORE (SENZA CARICO) Il sollevatore di solito viene portato sul luogo del

funzionamento spostandolo sulle sue rotelle da 4 pollici usando l'apposita maniglia per sterzare. **Nota: non spostare il sollevatore tirando per il cavo (o i cavi) di sollevamento del carico.**

Maniglia per sterzare



3. TRASPORTO DEL SOLLEVATORE NELLA ZONA DI FUNZIONAMENTO (CON CARICO)

Benché sia meglio spostare l'unità sul sito di funzionamento senza carico, è possibile trasportarla con carichi leggeri sempre che l'unità sia spinta su rotelle e su una superficie piana. Tenere sempre il carico nella posizione più bassa possibile prima di spostare l'unità.

- Se è necessario spostare l'unità con un carico sollevato:
- Assicurarsi che l'area sia priva di ostruzioni!
 - Tenere il personale lontano dal carico e dietro la posizione dell'operatore
 - Spostare lentamente l'unità, evitando avvii ed arresti improvvisi e a scatto
 - Assicurarsi che il carico sia fissato e adeguatamente bilanciato

ATTENZIONE



Se viene trasportato un carico, questo deve essere fissato all'intelaiatura di sostegno per evitare che si sposti.

9. FRENO ANTIARRETRAMENTO

Il sollevatore di muri a secco serie 2300 è equipaggiato con un "Freno antiarretamento". Questo impedisce al sollevatore di rotolare all'indietro quando si lavora contro una parete o un soffitto. Per innestare il freno, basta premerci sopra con il piede. Ciò rilascerà il freno. Il freno adesso impedirà al sollevatore di rotolare all'indietro. Per collocare il freno nuovamente nella posizione di magazzino, sollevarlo con il piede sino a quando si blocca sulla gamba posteriore.

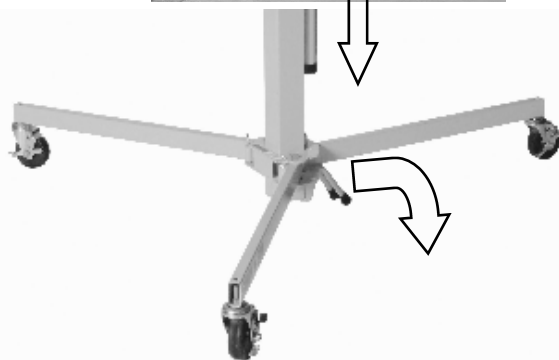

10. MAGAZZINAGGIO E TRASPORTO DEL SOLLEVATORE

Il sollevatore della serie 2300 è stato progettato per un trasporto agevole. L'unità è facilmente divisibile in tre sezioni. Tutte e tre le sezioni sono agevoli da trasportare. Il montante principale dispone anche di una maniglia da trasporto ubicata centralmente. Prima di trasportare il montante principale, collegare il cavo di fissaggio del montante per evitare che i montanti si estendano involontariamente.

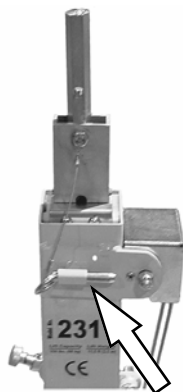

Dispositivo di chiusura del montante

10

AVVERTENZA



Lo spostamento dell'unità con carichi sollevati deve essere limitato a distanze brevi; es., 4-5 metri (10-15 piedi).

4. SOLLEVAMENTO E ABBASSAMENTO DEI CARICHI

Usare il verricello per portare il montante su o giù nella posizione desiderata.

Solleverare



Qualsiasi carico instabile deve essere *bilanciato* e *fissato* all'intelaiatura di sostegno prima del sollevamento.

Ruotare in senso orario la manovella del verricello per elevare il carico, facendo attenzione a eventuali ostruzioni aeree. Ruotare in senso antiorario la maniglia del verricello per abbassare il carico.

Standard

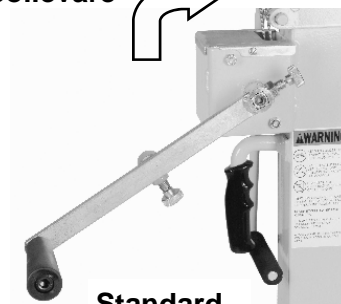

Ciascuna maniglia è dotata di due posizioni di montatura. Con le maniglie montate in posizione "standard", l'operatore può sollevare e abbassare i carichi regolarmente. Con le maniglie montate nella posizione "alta velocità", l'operatore può sollevare e abbassare il sollevatore in metà del tempo.

Alta velocità



ATTENZIONE



Assicurarsi che la superficie del pavimento sia piana.

AVVERTENZA



È proibito salire su questa unità. Non si tratta di un sollevatore di persone e non deve essere mai usato per sollevare o spostare persone.

7



Le traverse arrivano sul gruppo intelaiatura di sostegno in posizione di magazzino, Per collocare le traverse nella loro posizione di funzionamento, tirare l'anello sullo stantuffo caricato a molla e rimuovere dalla barra di magazzino. Posizionare la traverse su una delle posizioni di funzionamento e mettere in sede assicurandosi che lo stantuffo caricato a molla sia completamente innestato nel foro di riferimento.

ATTENZIONE
 Il gancio di sostegno del carico deve essere posizionato sul lato del sollevatore opposto al verricello.

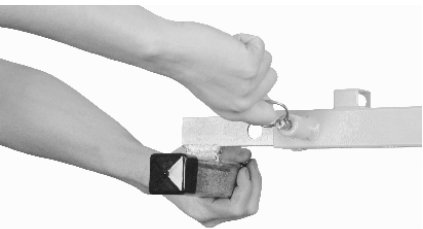

Le guide di carico possono essere estese per aiutare il sostegno di carichi larghi. Per estendere le guide, tirare l'anello sullo stantuffo caricato a molla e far scorrere in fuori la guida. Lo stantuffo caricato a molla si innesterà nella posizione disponibile successiva.

AVVERTENZA
 Lo stantuffo caricato a molla deve essere completamente innestato prima di sollevare un carico.

AVVERTENZA
 Non sollevare mai un carico senza assicurarsi che sia adeguatamente bilanciato e fissato sull'intelaiatura di supporto.

7. GANCI DI SUPPORTO DEL CARICO

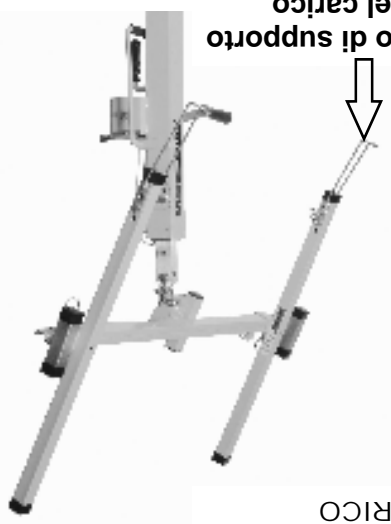

Per posizionare i ganci di supporto del carico in posizione di funzionamento, tirare l'anello sullo stantuffo caricato a molla e ruotare il gancio dalla posizione di magazzino. Assicurarsi che lo stantuffo caricato a molla sia completamente innestato prima di caricare il muro a secco sul sollevatore. Non cercare mai di sollevare una lastra di muro a secco senza posizionare i ganci di supporto del carico in posizione di funzionamento.

Gancio di supporto del carico

AVVERTENZA
 Lo stantuffo caricato a molla deve essere completamente innestato prima di caricare il muro a secco sul sollevatore.

AVVERTENZA
 Il tentativo di sollevare una lastra di muro a secco usando i ganci di supporto del carico potrebbe causare lesioni.

AVVERTENZA
 Il tentativo di sollevare più di una lastra di muro a secco può causare lesioni.

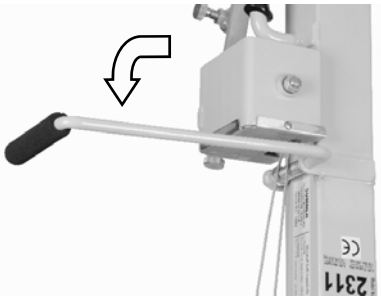

8. MANIGLIA PER STERZARE
 Il sollevatore serie 2300 è dotato di una maniglia per sterzare. Questa maniglia aiuta l'operatore a posizionare il sollevatore durante il funzionamento. Per posizionare la maniglia, tirare (circa 2,5 cm (1 pollice)) oltre il blocco d'arresto e ruotare di 90 gradi. Rilasciare la maniglia e bloccare in sede. Invertire questa procedura per il magazzino.