

REGISTRO DE MANTENIMIENTO

Numero de modelo del montacargas _____

Numero de Serie del montacargas _____

Servicio desempeñado:

Fecha de _____	Acción _____
Fecha de _____	Acción _____
Fecha de _____	Acción _____
Fecha de _____	Acción _____
Fecha de _____	Acción _____
Fecha de _____	Acción _____
Fecha de _____	Acción _____
Fecha de _____	Acción _____
Fecha de _____	Acción _____
Fecha de _____	Acción _____
Fecha de _____	Acción _____
Fecha de _____	Acción _____
Fecha de _____	Acción _____
Fecha de _____	Acción _____
Fecha de _____	Acción _____

MANUAL DEL OPERADOR
MONTACARGAS PARA TABLARROCA SERIE 2300

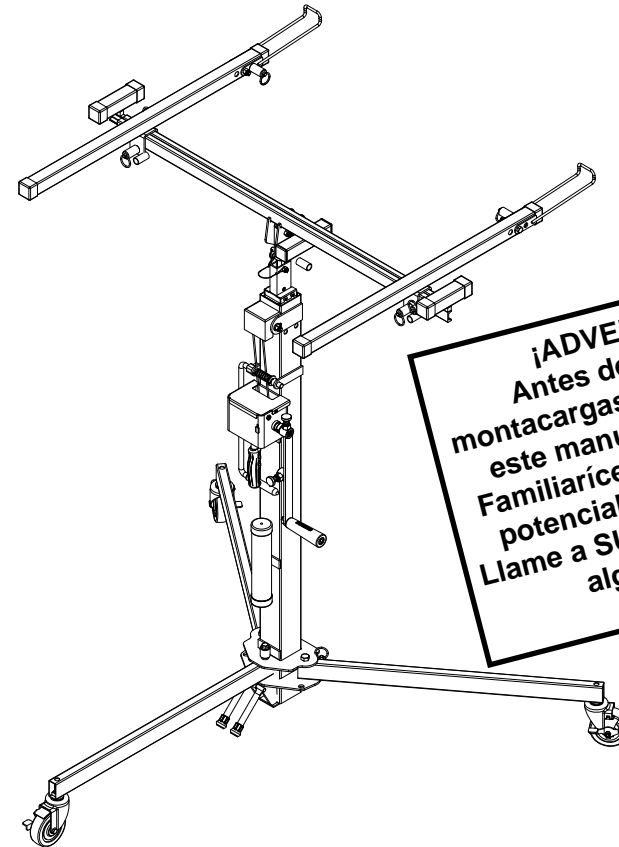

¡ADVERTENCIA!
Antes de operar este
montacargas, lea y comprenda
este manual del Operador.
Familiarícese con los riesgos
potenciales de esta unidad.
Llame a SUMNER si usted tiene
alguna pregunta.



US
7514 Alabonson Road
Houston, TX 77088
phone: 281-999-6900
fax: 281-999-6966

Canada
1721 Bishop St. Unit #4
Cambridge, ON N1T 1N5
phone: 519-623-2300
fax: 519-623-0744

UK
Unit A6, Haybrook Industrial Estate
Halesfield 9
Telford, Shropshire TF7 4QW
phone: 011-44-1952-586517
fax: 011-44-1952-588920

Índice

2	Responsabilidades del Propietario
3	Instrucciones de Seguridad para el Operador
5-10	Procedimientos de Operación
6	Moviendo el Montacargas al Área de Trabajo
6	Moviendo el Montacargas con Carga
7	Elevar y Bajando Cargas
8	Sujetando Travesaños
8	Extendiendo las Barras de Carga
8	Ganchos de Soporte de Carga
9	Manija de Dirección
9	Freno de Apoyo
10	Almacenando y Transportando el Montacargas
10	Especificaciones
11	Esquema del Montacargas
12	Instrucciones de Mantenimiento
13-14	Solución de Problemas
15	Registro de Mantenimiento
16	

RESPONSABILIDADES DEL PROPIETARIO
 A lo largo de este manual, las palabras **ADVERTENCIA**, **CUIDADO** e **IMPORTANTE** serán utilizadas para prevenir al usuario sobre instrucciones especiales relacionadas con una operación en particular que implique riesgos si se realiza incorrectamente o sin cuidado.

ADVERTENCIA



Operaciones riesgosas o prácticas inseguras que pueden resultar en lesiones personales severas o muerte.

PRECAUCIÓN



Operaciones riesgosas o prácticas inseguras que pueden resultar en lesiones menores, daños a un producto o propiedad.

IMPORTANTE



Indica información o instrucciones que son necesarias para una operación y/o mantenimientos adecuados.

SOLUCIÓN DE PROBLEMAS

PROBLEMA	CAUSA	SOLUCIÓN
Los postes no se elevan en sucesión	Sobrecarga Verifique para asegurarse que la carga no exceda 68,04 kg (70 Kg) como carga límite.	Remueva el exceso de peso.
La carga tal vez no se encuentra centrada apropiadamente en la plataforma.	Verifique las pistas que puedan tener, desechos, grasa o cualquier obstrucción extraña.	Limpie las secciones del poste con un desengrasante o limpiador de frenos y lubrique con un lubricante de silicón.
Inspeccione el/los cable(s) de elevación buscando daños.	Inspeccione el/los cable(s) de elevación buscando cortes, desgaste o Si el/los cable(s) de elevación están roídos, reemplácelos.	Inspeccione las secciones del poste buscando daños. Reemplace las secciones del poste con daños.
La carga se desliza sola, hacia abajo, lentamente.	El freno del malacate o el trinquete no están instalados correctamente.	Apretete el eje del malacate con la tuerca de fijación completamente, luego dele media vuelta hacia atrás.
Se ha verificado el malacate, y el freno no funciona por completo.	La rueda dentada o el trinquete del freno no están instalados correctamente o se encuentran dañados y/o desgastados.	Reemplace los componentes gastados o dañados.
El malacate está muy apretado para girar hacia abajo.	El freno se encuentra sobre asegurado.	Retire la carga y gire el malacate contra las manecillas del reloj.
El freno no se desasegura.	Reemplace los componentes gastados o dañados.	Llame al Departamento de Servicio al Cliente del distribuidor.
Si ninguna de las soluciones parece arreglar el problema...		

NOTA: Las secciones del poste pueden salir fuera de sucesión si la carga se encuentra cerca de la capacidad máxima. Si esto ocurre, el poste se corregirá por sí solo durante el uso continuo o cuando la carga sea removida de la plataforma. El movimiento de las secciones del poste no afectará la posición de la carga.

Mantenimiento general:

1. Revise la manija del malacate, buscando desgaste o torceduras.
2. Examine todos los pernos y tuercas para asegurarse de que estén apretados.
3. Los patines, los travesaños, las barras, los ganchos de carga, los postes y la base deben estar libres de daños y abolladuras.
4. Revise daños (muescas) que puedan restringir el movimiento de las secciones del poste.
5. Revise los patines rotándolos a cada una de sus posiciones para verificar el mecanismo de aseguramiento.
6. Verifique los postes y el dispositivo de restricción.
7. Levante las secciones del poste para inspeccionar deslizamiento suave y libre. Asegúrese que las correderas están libres de polvo y desechos y aplique con spray una ligera capa de lubricante de silicón en las correderas.
8. Asegúrese de que las ruedas giren libremente y no estén dañadas.
9. Revise para asegurar que todas las cubiertas del poste están sujetas al montacargas.

ADVERTENCIA



Reemplace todas las partes desgastadas o dañadas con partes Sumner.

ADVERTENCIA



¡Modificar el montacargas en cualquier forma, puede causar lesiones o la muerte!

INSTRUCCIONES DE SEGURIDAD PARA EL OPERADOR



IMPORTANTE

Lea y comprenda este Manual del Operador antes de usar el montacargas.



Inspeccione el cable antes de usarlo. No utilice el equipo si el cable se encuentra, roído, desgastado, con cortes, quemado o presente daños de cualquier tipo.



Utilice solamente en superficies planas y sólidas. Mantenga el área de trabajo limpia y libre de desorden y desechos.



Verifique el balance de la carga antes de levantarla. No lo utilice antes de asegurar bien los patines. **Nunca exceda el rango de capacidad nominal. Nunca levante más de una hoja de tablarroca a la vez.**



Manténgalo alejado de cableado aéreo y otras obstrucciones.

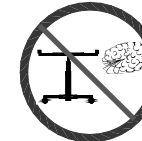

Nunca lo opere con vientos fuertes. Elevar cargas mientras hay vientos fuertes da la posibilidad a voltear el equipo y ocasionar lesiones al operador.

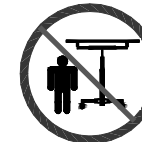

No se coloque debajo de una carga en elevación.



Nunca deje el montacargas sin atención con cargas en elevación.

Antes de cada uso:

1. Inspeccione el/los cable(s) de elevación, buscando: cortes, quemaduras, roturas, etc. Si se observa cualquier daño en el/los cable(s) de elevación, no utilice el montacargas.
 2. Verifique que el malacate de elevación opere libremente y que el/los cable(s) de elevación no se encuentre(n) enredado(s) en el tambor del malacate.
 3. Revise que el conjunto de la plataforma, los patines, los postes y la base no presenten torceduras.
 4. Asegúrese de que las ruedas se muevan libremente.
- #### Inspección recomendada cada 6 meses:
1. Inspeccione el/los cable(s) de elevación, buscando: cortes, quemaduras, roturas, etc. Si se observa cualquier daño en el/los cable(s) de elevación, no utilice el montacargas.
 2. Verifique que el malacate de elevación opere libremente y que el/los cable(s) de elevación no se encuentre(n) enredado(s) en el tambor del malacate.
 3. Revise que el conjunto de la plataforma, los patines, los postes y la base no presenten torceduras.
 4. Asegúrese de que el malacate funcione libremente y no haya partes sueltas o dañadas.

Mantenimiento del malacate:

1. Asegúrese de que la cubierta esté en el malacate.

2. Revise los trinquetes sujetadores y el trinquete de freno para ver si hay desgaste. Si hay desgaste visible, reemplace los componentes. Si no, lubrique ambas partes con un aceite ligero. 3. Para el ajuste adecuado de los frenos, vea "Solución de Problemas" en la página 15.

Reemplazando el/los Cable(s) de Elevación:

1. Baje los postes para asegurarlos con el candado de seguridad.
2. Remueva la tapa grande de engranes del malacate.
3. Desconecte el/los cable(s) del tambor del malacate. **Observe la dirección en la cual están enrollados los cables alrededor del tambor.**
4. Retire el conjunto de la plataforma de la parte superior del montacargas.
5. Retire el conjunto del poste y acuéstelo en una superficie plana del lugar de trabajo.
6. Extienda el poste del centro hacia arriba hasta que se vean los seis tornillos con cabeza Allen.
7. Retire los seis tornillos.
8. Saque el poste central y superior de la parte inferior del poste exterior.
9. Despliegue el/los nuevo(s) cable(s) por el montacargas usando el/los cables existentes como guía.
10. Sujete el/los cables al tambor del malacate asegurándose de que sean enrollados en la dirección adecuada. **Nota: El/Los cable(s) deben ser enrollado(s) en la dirección nombrada en el paso 3.**
11. Enrolle el/los cable(s) flojo(s) fuertemente y, de forma uniforme, en el tambor de carga.
12. Reemplace las secciones del poste central y superior dentro del poste exterior.
13. Reemplace los seis tornillos con cabeza Allen.
14. Reemplace la cubierta del malacate.

No utilice el montacargas para subir personas. No se siente ni se pare en el montacargas.

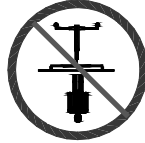

No suba o ponga cargas laterales en el poste. No utilice la unidad para apoyar escaleras para subirse o izar cosas.



No utilice la unidad en el exterior en una tormenta, relámpagos o clima extremo.



Vista ropa adecuada. Casco, zapatos de seguridad y guantes deben usarse como precaución cuando se opera este montacargas.



Evite jugar cerca del equipo, y mantenga a personas ajenas a una distancia segura. No permita que niños operen esta unidad y siempre manténgalos alejados de las áreas de trabajo.

No dé un mal uso al montacargas. Realice sólo las funciones para las cuales este montacargas fue diseñado.

Nunca use dos montacargas juntos para elevar una carga que exceda la capacidad de uno solo.

Antes de usar la unidad, inspeccione todas las piezas móviles y el/los cable(s) de elevación para asegurar que se encuentran en condiciones de operación adecuadas .

12. Esquema del Montacargas

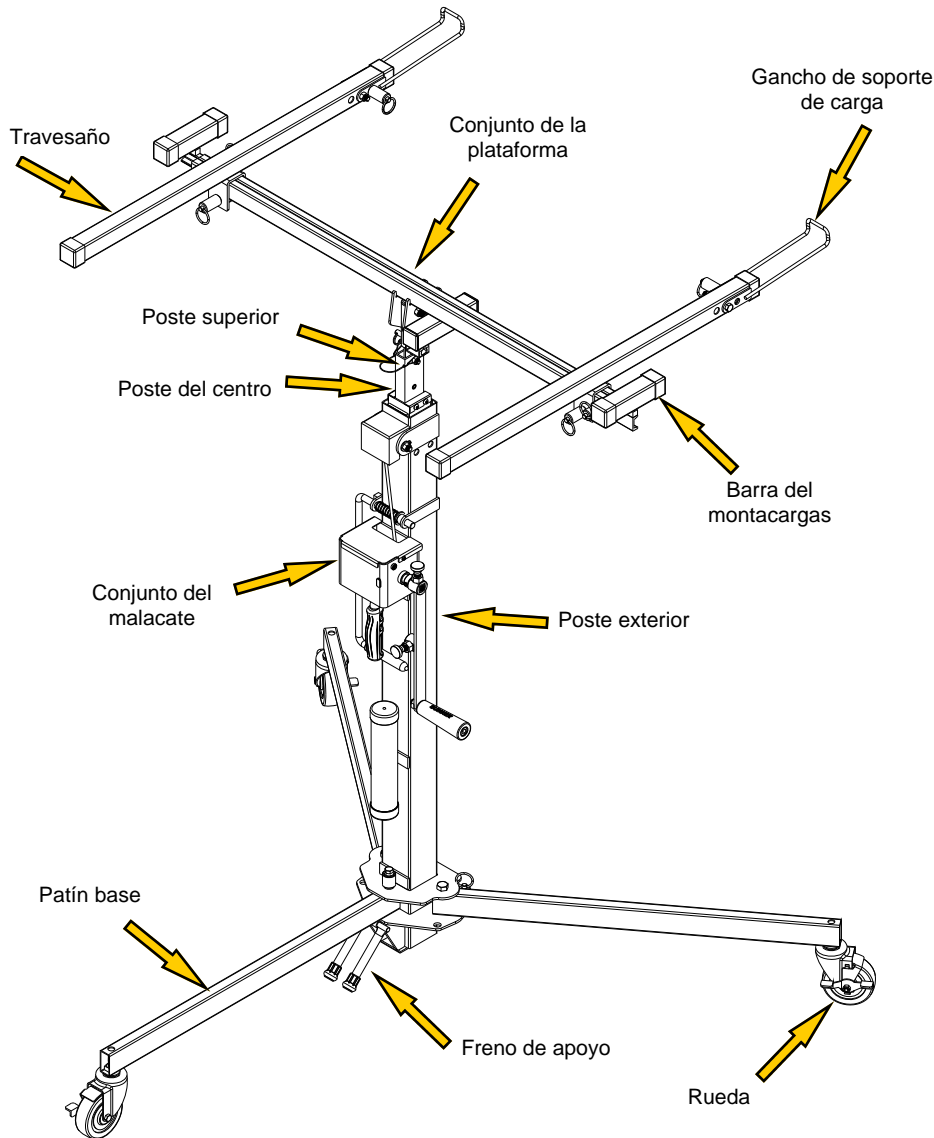

12

PROCEDIMIENTO DE OPERACIÓN

1. Ensamble del Montacargas para Tablarroca

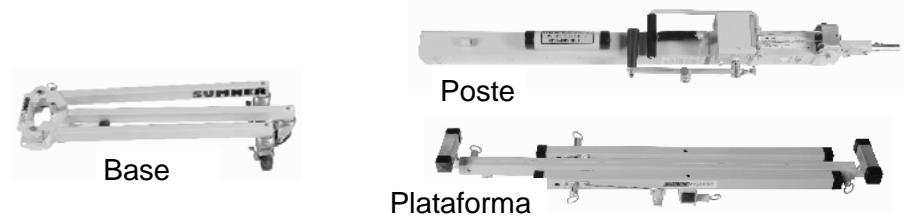

Su montacargas para tablarroca serie 2300 llegará en tres secciones, la Base, el Poste y la Plataforma. Completar el ensamble le tomará menos de cinco minutos.

Para ensamblar su montacargas, primero abra los patines que están en el conjunto de la base hasta llegar a su posición de operación. Asegúrese de que los pasadores de resorte estén totalmente enganchados y que los patines estén ajustados de manera segura en su posición. Después, coloque el conjunto del poste firmemente en la base. Asegúrese de que el anillo de ubicación del poste esté bien sentado sobre la espiga de ubicación de la base.



5

11. Specifications

2311

Dimensiones (pulg. / cm.)	(in.)	(cm.)
Altura (de operación)	63	160
Largo (de operación)	52	132
Ancho de la base	55	139,7
Espacio libre del suelo	1,5	3,8
Altura de carga (mínima)	34	86
Altura de carga (máxima)	138	350
Especificaciones de la plataforma	119	302,3
Largo de la plataforma (max)	49	124,5
Largo de la plataforma (min)	41	104,1
Peso	99 lb	45 kg
Peso neto (lb. / kg.)	150 lb	70 kg
Capacidad de carga (13" L.C.)		

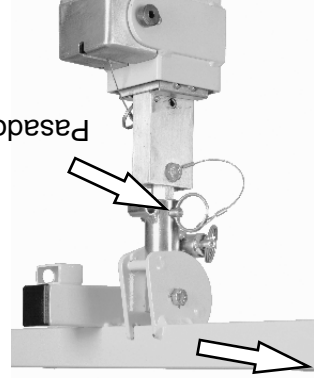

Por último, coloque el conjunto de la plataforma sobre el poste. Asegúrese de que la plataforma esté sujeta al poste con el pasador y que éste apunte a la dirección apropiada.

2. Moviendo el Montacargas al Área de Trabajo (Sin carga)

El montacargas es generalmente movido al sitio de trabajo rodándolo

en sus ruedas de 4" usando la manija de dirección. **Nota: No lo estire por el/los cable(s) de elevación de carga.**

3. Moviendo el Montacargas al Área de Trabajo (Con carga)

Aunque es mejor mover la unidad al sitio de trabajo sin carga, pueden transportarse cargas ligeras en tanto la unidad ruede con las ruedas de transporte en una superficie plana. Siempre coloque la carga en la posición más baja posible antes de mover la unidad.



- Si es necesario mover la unidad con una carga elevada: Asegúrese que el área se encuentra libre de obstrucciones.
- Mantenga al personal lejos de la carga y detrás de la posición del operador.
- Mueva la unidad lentamente, evitando arranques y paros repentinos.
- Asegúrese que la carga está adecuadamente sujeta y balanceada.

PRECAUCIÓN



Si está transportando una carga, deberá asegurarla a la plataforma para evitar que se recorra.

ADVERTENCIA



Mover la unidad con cargas elevadas debe realizarse en distancias cortas; p. ej. 10-15 pies (4-5 m)

9. Freno de apoyo

El montacargas para tablarroca serie 2300 viene equipado con un “Freno de apoyo”. Éste evita que el montacargas se ruede hacia atrás cuando se trabaja frente a una pared o techo. Para poner el freno, simplemente presiónelo hacia abajo con su pie. Esto liberará el freno. El freno ahora evitará que el montacargas se ruede hacia atrás. Para colocar el freno de vuelta en la posición de almacenamiento, levántelo con su pie hasta que éste se ajuste en la pata trasera.

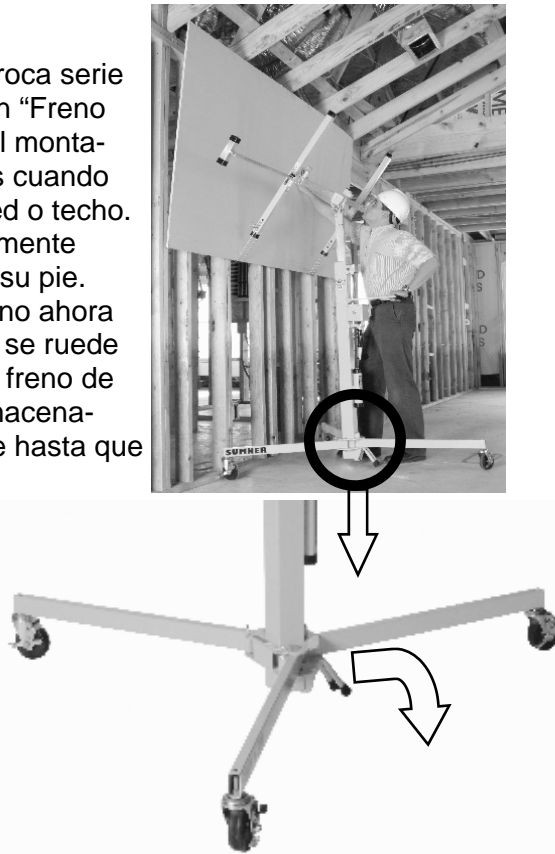

10. Almacenando y Transportando el Montacargas

El montacargas serie 2300 está diseñado para una fácil transportación. La unidad está fácilmente dividida en tres secciones. Estas tres secciones son fáciles de cargar. Incluso el poste principal cuenta con una agarradera en el centro. Antes de transportar el poste principal, sujete el cable de retención para evitar que el poste se extienda involuntariamente.

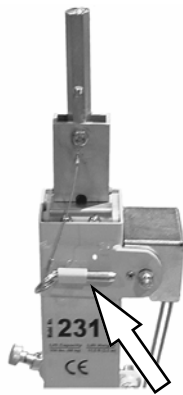

Candado del poste

4. Elevando y Bajando Cargas

Utilice el malacate para mover el poste hacia arriba o abajo a la posición deseada.

Cualquier carga inestable debe ser *balanceada y asegurada* a la plataforma antes de elevarla.

Gire el malacate en dirección de las manecillas del reloj para elevar la carga mientras cuida que no haya obstrucciones aéreas. Gire el malacate en contra de las manecillas para bajar la carga.

Cada manija está equipada con dos posiciones de montaje. Con las manijas montadas en la posición “estándar”, el operador puede subir y bajar cargas de forma normal. Con las manijas montadas en la posición “alta velocidad”, el operador puede subir o bajar el montacargas en la mitad del tiempo.



PRECAUCIÓN



Asegúrese que la superficie del piso es plana.

ADVERTENCIA



No se permiten pasajeros en esta unidad. Este no es un montacargas para personal y nunca debe utilizarse para elevar o mover personas.

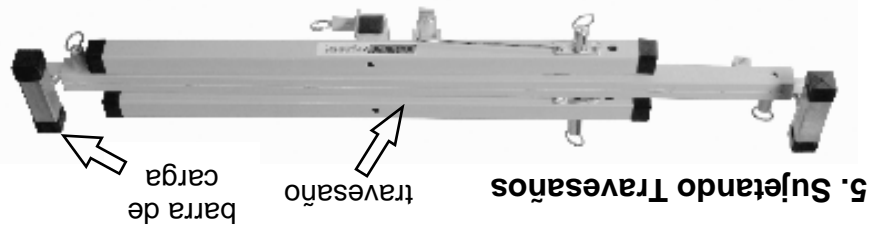

5. Sujutando Travesaños

Los travesaños llegan en el conjunto de la plataforma en posición de almacenamiento. Para colocar los travesaños en sus posiciones de operación, jale el anillo en el pasador de resorte y retirelos de la barra de almacenamiento. Coloque el travesaño sobre una de las posiciones de operación y déjelo caer en su lugar asegurándose de que el pasador de resorte esté totalmente enganchado en el hoyo de ubicación.

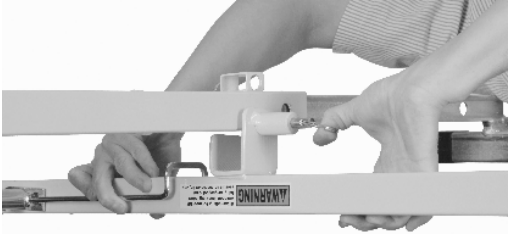

PRECAUCIÓN

El gancho de soporte de carga debe estar colocado del lado del montacargas, opuesto al malacate.

6. Extendiendo las Barras de Carga

Las barras de carga pueden estar extendidas para ayudar a soportar las cargas grandes. Para extender las barras, jale el anillo del pasador de resorte y deslice la barra hacia afuera. El pasador de resorte se sujetará en la siguiente posición disponible.

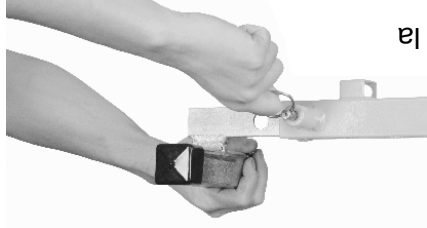

ADVERTENCIA

El pasador de resorte debe estar totalmente enganchado antes de subir una carga.



Nunca suba una carga sin asegurarse de que esté bien equilibrada y sea bien soportada en la plataforma.



ADVERTENCIA

8

7. Ganchos de Soporte de Carga

Para colocar los ganchos de soporte de carga en la posición de operación, jale el anillo del pasador de resorte y saque el gancho de la posición de almacenamiento. Asegúrese de que el pasador de resorte esté totalmente enganchado antes de cargar la tablarroca con el montacargas. Nunca intente subir una hoja de tablarroca sin colocar los ganchos de soporte de carga en la posición de operación. Gancho de soporte de carga



ADVERTENCIA

El pasador de resorte debe estar sujetado completamente antes de subir la tablarroca en el montacargas.



ADVERTENCIA

Intentar subir una hoja de tablarroca sin usar los ganchos de soporte de carga puede resultar en lesiones.



ADVERTENCIA

Intentar levantar más de una hoja de tablarroca puede resultar en lesiones.



8. Manija de Dirección

El montacargas serie 2300 viene equipado con una manija de dirección. Esta manija ayuda a que el operador posicione el montacargas durante la operación. Para colocar la manija, jálela (aproximadamente 1 pulgada (2.5 cm)) después del tope y gírela hacia arriba 90 grados. Suelte la manija y ésta deberá ajustarse en su lugar. Realice a la inversa este procedimiento para el almacenamiento.



9